

TECHNISCHES DATENBLATT BSK-R-L

SYSTEM PICHLER

**BRANDSCHUTZ
ENTRAUCHUNG**

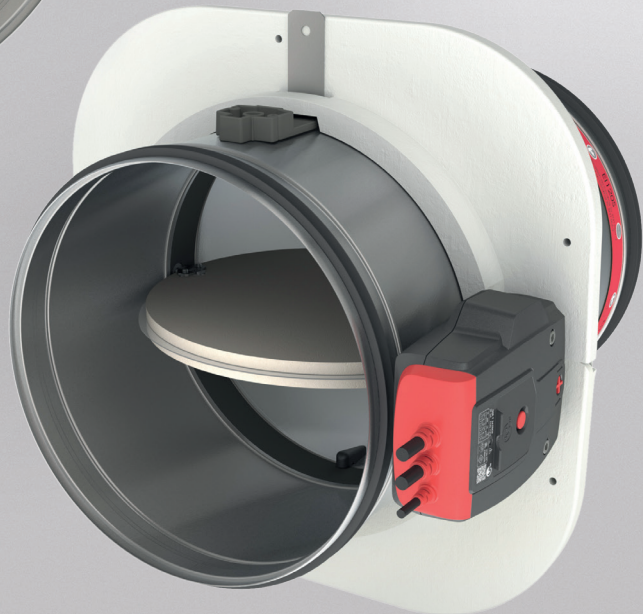
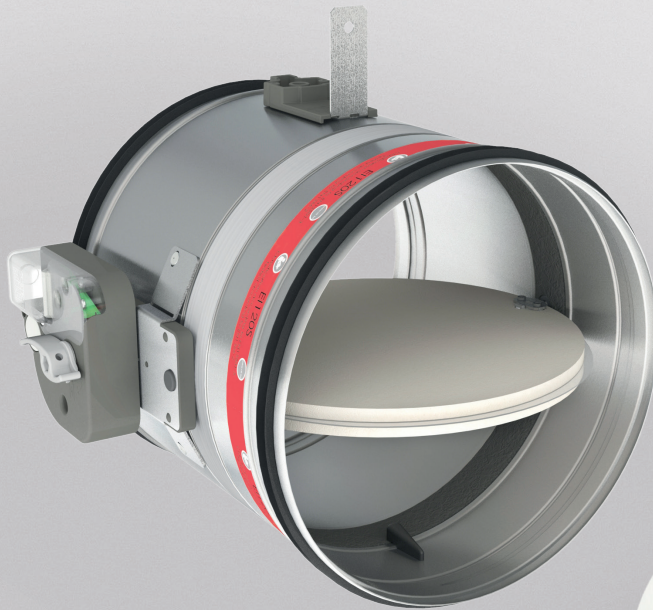

CE

1322

RUNDE BRANDSCHUTZKLAPPE

BSK-R-L

Abmessung \varnothing 100 mm bis \varnothing 315 mm

mit europäischer Klassifikation

EI 120/90/60 S

gemäß EN 15650:2010

TD_JP_C11_DE A-11/2024

Download unter

<https://www.pichlerluft.at/brandschutzklappen.html>

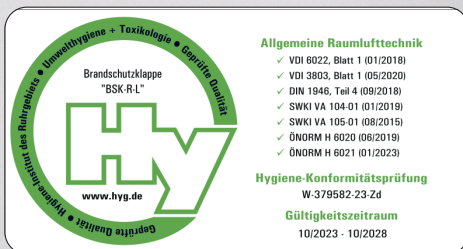

 **PICHLER**

Lüftung mit System.

Inhaltsverzeichnis

1. Produktübersicht	3
2. Aufbau	3
3. Ausführungsvarianten ohne Montagerahmen	4
3.1. Standardausführung BSK-R-L	4
3.2. Verlängerte Ausführung BSK-R-LV	4
4. Ausführungsvarianten mit Montagerahmen	5
4.1. Mit Montagerahmen 60 Min. BSK-R-LR60	6
4.2. Mit Montagerahmen 120 Min. BSK-R-LR120	6
4.3. Mit Montagerahmen 60 Min. Verlängerte Ausführung BSK-R-LR60V	6
4.4. Mit Montagerahmen 120 Min. Verlängerte Ausführung BSK-R-LR120V	6
5. Antriebseinheiten	7
5.1. Manuelle thermische Antriebseinheit: Type MTAL	7
5.2. Motorische Antriebseinheit: Federrücklaufantrieb ONE	7
5.3. Motorische Antriebseinheit: Federrücklaufantrieb BFL(T)	7
5.4. Kommunikationsmodule zur Busanbindung	8
5.5. Motorische Antriebseinheit: Federrücklaufantrieb ONE-X	8
5.6. Abmessungen Antriebseinheiten	8
6. Optionen & Zubehör	9
7. Technische Daten	10



1. Produktübersicht

Die BSK-R-L ist eine runde Brandschutzklappe in leichter Ausführung mit einer Feuerwiderstandsdauer von bis zu 120 Minuten. Die Konstruktionsweise der Brandschutzklappe Type BSK-R-L gewährleistet minimales Gewicht als auch minimalen Druckverlust. Bezüglich Gehäuselänge, Einbau und Antriebseinheit stehen mehrere Varianten zur Verfügung. Die Brandschutzklappe ist in den Durchmessern \varnothing 100 mm bis \varnothing 315 mm lieferbar.

Brandschutzklappen werden dort installiert, wo Luftleitungen durch feuerwiderstandsfähige Brandabschnittswände verlaufen. Sie dienen dazu, die Feuerwiderstandsdauer des Gebäudebauteils aufrechtzuerhalten und verhindern die Rauchausbreitung.

Die Klappe ist für verschiedene Einbausituationen, wie in Wänden und Decken aber auch entfernt von Wänden und für den Einbau mit Mindestabstand konzipiert. Bezogen auf die Klappenblattachse darf die Montage in jeder Position (0-360°) in Wand oder Decke erfolgen. Die Brandschutzklappe ist wartungsfrei.

- Einfache Montage
- Minimaler Druckverlust
- Optimales Geräuschverhalten
- Kompakte Abmessungen
- Luftdichtheit Klasse C gemäß EN1751

- Geeignet für den Einbau in massive Wand/Decke
- Geeignet für den Einbau in Leichtbauwand (Metallständerwand mit Beplankung aus Gipskartonplatten) sowie in einseitig beplankte Schachtwand (Metallständerwand)
- Geeignet für den Einbau in Brettsperrholz-, Vollholzwand (CLT-Wand)
- Geeignet für den direkten Einbau (nass und trocken)
- Abdichtung mit Weichschott zulässig
- Geeignet für die Montage entfernt von der Wand
- Montage mit Mindestabstand zugelassen
- Ausführung gemäß EN 15650:2010; geprüft nach EN 1366-2:2015
- Einsetzbar in Zuluft- und Abluftsystemen für saubere (unbelastete) Luft
- Nur für den Innenbereich geeignet; max. Betriebstemperatur 50°C
- Antriebseinheit liegt außerhalb der Wand

2. Aufbau

Im Wesentlichen besteht die Brandschutzklappe aus einem verzinkten Stahlblechgehäuse, einem Klappenblatt aus Kalziumsilikat, einer integrierten Lippendichtung für den Kaltrauch, einer am

Klappengehäuse umlaufenden intumeszierenden Dichtung und einer Antriebseinheit wahlweise mit thermisch-manueller oder motorischer Auslösung des Verschlusselementes.

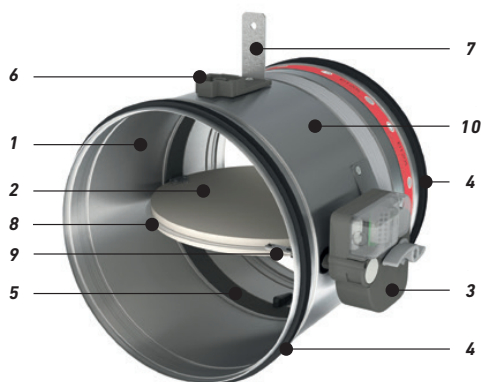

1. Gehäuse aus verzinktem Stahlblech
2. Klappenblatt
3. Antriebseinheit (manuelle oder motorische Ausführung)
4. Lippendichtung für Rohranschluss
5. Umlaufendes intumeszierendes Dichtband
6. Sockel der thermoelektrischen Sicherung
7. Lasche zur Positionierung bei der Montage
8. Umlaufende Kaltrauchdichtung am Klappenblatt
9. Schmelzlot
10. Produktkennzeichnung



3. Ausführungsvarianten ohne Montagerahmen

3.1. STANDARDAUSFÜHRUNG BSK-R-L (GEHÄUSE L = 345 mm)

Die Brandschutzklappe hat in der Standardausführung eine Länge von 345 mm.

Klappenblattüberstand: 20 mm für \emptyset Dn 315 mm

\emptyset Dn (mm)	315
x	-
y	20

\emptyset Dn (mm)	100	125	160	200	250	315
---------------------	-----	-----	-----	-----	-----	-----

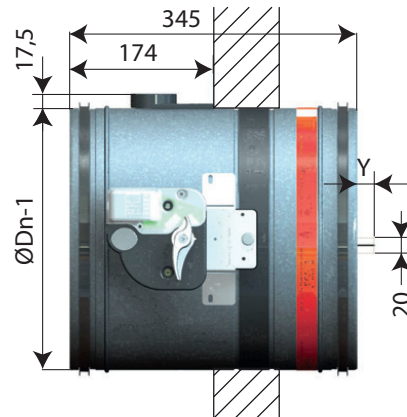

3.2. VERLÄNGERTE AUSFÜHRUNG BSK-R-LV (GEHÄUSE L = 500 mm)

Brandschutzklappe mit verlängertem Tunnelgehäuse an der Wandseite, um bei Bauteilen mit einer Stärke von über 100 mm den Anschluss an die Luftleitung zu vereinfachen.

\emptyset Dn (mm)	100	125	160	200	250	315
---------------------	-----	-----	-----	-----	-----	-----

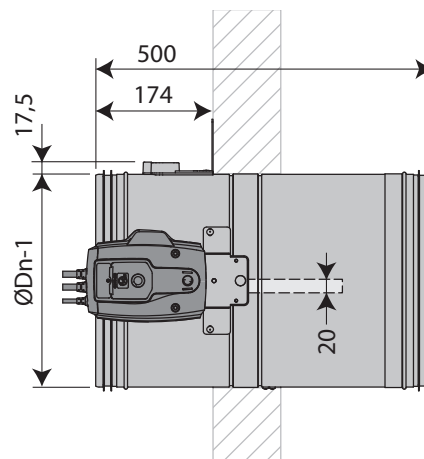

4. Ausführungsvarianten mit Montagerahmen

Die Varianten mit Montagerahmen ermöglichen eine Aufputz-Montage und gewährleistet einen schnellen (trockenen) Einbau.

- Keine besonderen Werkzeuge, keine Abdichtung erforderlich
- Schnelle Montage, Aufputzmontage
- Luftdichtheit Klasse C gemäß EN1751

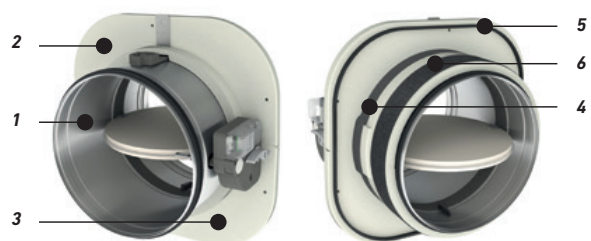

1. Brandschutzklappe
2. Oberer Montagerahmen
3. Unterer Montagerahmen
4. Grafitband
5. Kaltrauchabdichtung
6. Band (bei BSK-R-LR120(V) zusätzliches Graphitband)



**4.1. MIT MONTAGERAHMEN 60 MIN. BSK-R-LR60
(GEHÄUSE L = 345 mm)**

Runde Aufputz-Brandschutzklappe mit einer Feuerwiderstandsdauer von bis zu 60 Minuten.

**4.2. MIT MONTAGERAHMEN 120 MIN. BSK-R-LR120
(GEHÄUSE L = 345 mm)**

Runde Aufputz-Brandschutzklappe mit einer Feuerwiderstandsdauer von bis zu 120 Minuten.

Klappenblattüberstand: 20 mm für Ø Dn 315 mm

Ø Dn (mm)	315
x	-
y	20

Ø Dn (mm)	100	125	160	200	250	315
□1S	279	299	339	374	419	474

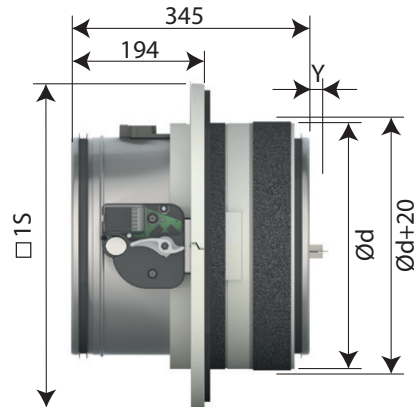

**4.3. MIT MONTAGERAHMEN 60 MIN.
VERLÄNGERTE AUSFÜHRUNG BSK-R-LR60V
(GEHÄUSE L = 500 mm)**

Aufputz-Brandschutzklappe mit einer Feuerwiderstandsdauer von 60 Minuten und verlängertem Tunnelgehäuse.

**4.4. MIT MONTAGERAHMEN 120 MIN.
VERLÄNGERTE AUSFÜHRUNG BSK-R-LR120V
(GEHÄUSE L = 500 mm)**

Aufputz-Brandschutzklappe mit einer Feuerwiderstandsdauer von bis zu 120 Minuten und verlängertem Tunnelgehäuse.

Ø Dn (mm)	100	125	160	200	250	315
□1S	279	299	339	374	419	474

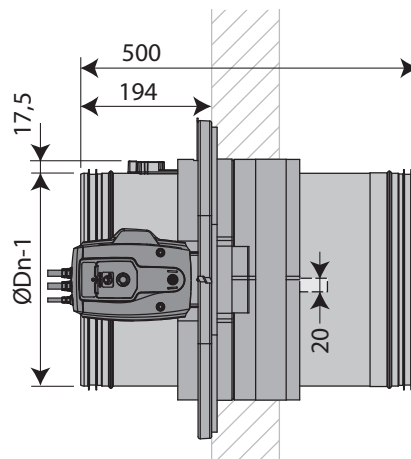

5. Antriebseinheiten

5.1. MANUELLE THERMISCHE ANTRIEBSEINHEIT: TYPE MTAL

Die manuelle Antriebseinheit schließt die Klappe automatisch, wenn die Temperatur in der Luftleitung 72°C überschreitet oder die Entriegelungstaste betätigt wird. Das Rückstellen der Klappe erfolgt manuell mittels Rückstellgriff.

1. Entriegelungstaste
2. Rückstellgriff
3. Kabeleintritt
(Endlagenschalter optional)

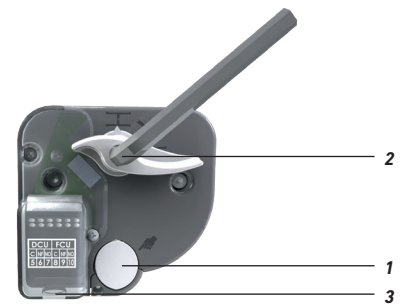

5.2. MOTORISCHE ANTRIEBSEINHEIT: FEDERRÜCKLAUFANTRIEB ONE

Die motorische Antriebseinheit ermöglicht zur automatischen auch eine ferngesteuerte Auslösung der Klappe. Die automatische Auslösung erfolgt über ein auswechselbares, in die Antriebseinheit integriertes, mechanisches Schmelzlot. Das Rückstellen (Öffnen) der Klappe erfolgt motorisch. Bei fehlender Spannungsversorgung kann die Klappe mittels einer 9V-Blockbatterie (nicht im Lieferumfang enthalten) zurückgesetzt werden.

1. Entriegelungstaste
2. Klappenblatt-Positionsanzeige
3. Status-LED
4. Batteriefach zum Rückstellen des Motors

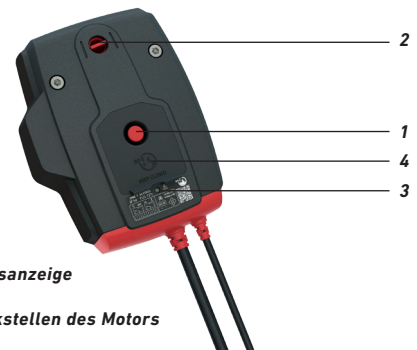

5.3. MOTORISCHE ANTRIEBSEINHEIT: FEDERRÜCKLAUFANTRIEB BFL(T)

Die motorische Antriebseinheit ermöglicht zur automatischen auch eine ferngesteuerte Auslösung der Klappe. Die automatische Auslösung erfolgt über eine auswechselbare, abgesetzte, thermoelektrische Auslöseeinrichtung. Das Rückstellen (Öffnen) der Klappe erfolgt motorisch.

1. Verriegelungstaste
2. Stecker (ST)
3. Zugang für manuelle Rückstellung
4. thermoelektrische Auslöseeinrichtung (T)



5.4. KOMMUNIKATIONSMODULE ZUR BUSANBINDUNG

Für die Antriebe ONE und BFL(T) / BFN(T) sind folgende Kommunikationsmodule mit Nachweis verfügbar:

- BELIMO SBS-Control (F3001 geprüft); BKS24-1B, BKS24-9A, BKN230-24, BKN230-24-C-MP (Belimo Bus-Anbindungen BKN230-xxx ohne SBS-Control sind nur in Verbindung mit Belimo Antrieben zulässig)

- BUSTEC Ringbus System (F3001 geprüft); Feldbusmodule: RBFU 1.xxx
- AGNOSYS Brandfallsystem Serie F BSK V3.5 (F3001 geprüft); Klappenmodule: BKM-35-S, BKM-35-F, BKM-35-F-ST
- Siemens Kommunikationsmodule: FDCIO222 / FDCIO224

5.5. MOTORISCHE ANTRIEBSEINHEIT: FEDERRÜCKLAUFANTRIEB ONE-X

Mit integrierter Kommunikationsschnittstelle für BUSTEC Ringbus-System.

Die motorische Antriebseinheit ermöglicht zur automatischen auch eine ferngesteuerte Auslösung der Klappe. Die Antriebseinheit ONE-X kann nur direkt in ein BUSTEC-Ringbus-System eingebunden werden. Es ist kein zusätzliches Kommunikationsmodul erforderlich. Die automatische Auslösung erfolgt über ein auswechselbares, in die Antriebseinheit integriertes, mechanisches Schmelzlot. Das Rückstellen (Öffnen) der Klappe erfolgt motorisch. Bei fehlender Spannungsversorgung kann die Klappe mittels einer 9V-Blockbatterie (nicht im Lieferumfang enthalten) zurückgesetzt werden.

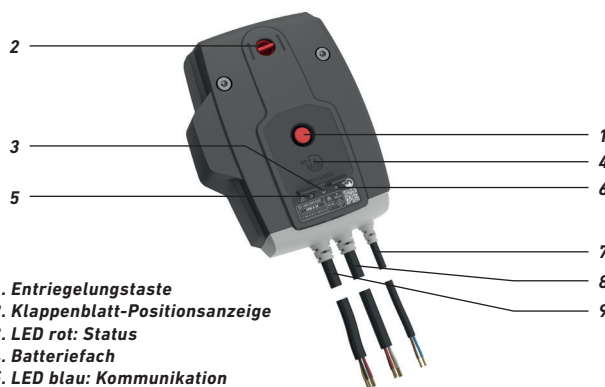

- 1. Entriegelungstaste
- 2. Klappenblatt-Positionsanzeige
- 3. LED rot: Status
- 4. Batteriefach
- 5. LED blau: Kommunikation
- 6. LED orange: Fehlermeldung
- 7. Spannungsversorgung
- 8. Busleitung
- 9. Busleitung

5.6. ABMESSUNGEN ANTRIEBSEINHEITEN

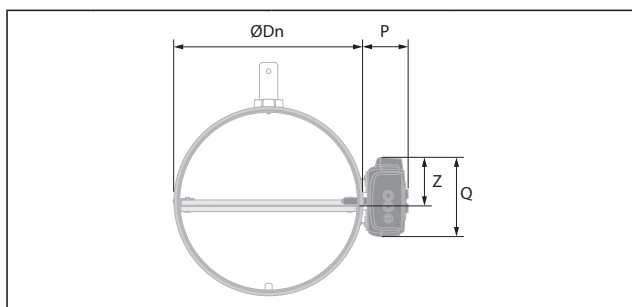

	MTAL	ONE(-X)	BFL(T)
P	72	80	63
Q	123	136	100
Z	70	75	58



6. Optionen & Zubehör

	<p>Option 09BSKIBM</p>	<p>Installationsblock vormontiert, für den Einbau in einseitig beplankte Schachtwand (Metallständerwand), sowie für Brettsperrholz-, Vollholzwand (CLT-Wand).</p> <p>Der Installationsblock besteht aus 4 Lagen Gipsplatten, hat eine Bautiefe von 120mm und ist mit intumeszierenden Dichtstreifen versehen.</p>
	<p>Option GDA-L</p>	<p>Einbaurahmen für Trockenbau in beidseitig bekleidete Metallständerwände mit gleitenden Deckenanschluss (bis zu 40 mm Absenkung). Diese Option garantiert den Feuerwiderstand der Brandschutzklappe nach einer Durchbiegung der oberen Geschossdecken aufgrund hoher Belastungen. Der GDA ermöglicht eine schnelle, einfache und sichere Montage direkt oder mit bis zu 75 mm Abstand unterhalb der massiven Geschossdecke.</p>
	<p>09DEKOPOT</p>	<p>Potentialausgleich, Länge 140 mm, zum Überbrücken von Dehnungskompensatoren, einseitig lösbar</p>
	<p>09FDCU</p>	<p>2 Endlagenschalter lose; (offen und geschlossen) passend zu Antriebseinheit MTAL(E)</p>
	<p>09FDCUM</p>	<p>2 Endlagenschalter vormontiert; (offen und geschlossen) für Antriebseinheit MTAL(E)</p>
	<p>09FUS72</p>	<p>Schmelzlot 72°C passend zu Antriebseinheit MTAL(E)</p>
	<p>09KITFUS72ONE</p>	<p>Schmelzlot 72°C passend zu Federrücklaufantrieb ONE(-X)</p>
	<p>09ZBAT72</p>	<p>Thermoelektrisches Auslöseelement 72°C, Sondenlänge 65 mm passend zu Federrücklaufantrieb BFL / BFN ...-T</p>
	<p>09ZBAT95</p>	<p>Thermoelektrische Auslöseeinrichtung 95°C, Sondenlänge 65 mm passend zu Federrücklaufantrieb BFL / BFN ...-T</p>

7. Technische Daten

Produktname/ Typenbezeichnung	BSK-R-L(V), BSK-R-LR60(V), BSK-R-LR120(V)	
Hersteller	J. Pichler GmbH, Karlweg 5, A-9021 Klagenfurt	
Verwendungszweck	runde Brandschutzklappe zur Verwendung in Verbindung mit Brandabschnitten in Lüftungs- und Klimaanlage	
Baugröße	min. Durchmesser: 100 mm	max. Durchmesser: 315 mm
	Einbaulänge = 345 mm (V - verlängerte Variante = 500 mm)	
Leckageprüfung bei Umgebungstemperatur (Prüfverfahren nach EN 1751)	Leckage des Gehäuses	≥ Klasse C
Feuerwiderstandsprüfung und Klassifizierung (Prüfverfahren nach EN 1366-2 und Klassifizierung nach EN 13501-3)	Raumabschluss (E)	erfüllt
	Wärmedämmung (I)	erfüllt
	Rauchleckage (S)	erfüllt
Zulässige Antriebseinheiten / Stellglieder	Manuelle thermische Antriebseinheit Type MTAL mit Schmelzlot 72°C	
	Federrücklaufantrieb ONE T..FDC(U)(B) mit integriertem Schmelzlot 72°C	
	Federrücklaufantrieb ONE-X.. mit integriertem Schmelzlot 72°C	
	Federrücklaufantrieb BFL...-T mit abgesetzter thermoelektrischer Auslöseeinrichtung 72°C	
Hygienenauchweis (EN 16798-3, VDI 6022, VDI 3803, DIN 1946-4, ÖN H 6020, ÖN H 6021, SWKI VA104-01, SWKI VA105-01)	erfüllt – Zertifikat verfügbar	
CE-Kennzeichnung	Gemäß der harmonisierten Produktnorm EN15650:2010; IBS mit Identifikation Nr. NB1322	
Gehäuse-Varianten	V = verlängertes Tunnelgehäuse an der Wandseite	
	R60 = mit Montagerahmen 60 Min.	
	R120 = mit Montagerahmen 120 Min.	
Anschluss Luftleitung	Steckstutzen mit Dichtlippe	
Einsatzbereich	Einsetzbar in Zuluft- und Abluftsystemen für saubere (unbelastete) Luft. Nur für den Innenbereich geeignet, Betriebstemperatur: max. 50°C	
Wartung / periodische Kontrollprüfung	Wartungsfreie Arbeitsweise / halbjährliches Überprüfungsintervall empfohlen, jedoch mind. 1 x jährlich durchzuführen	
Datenblatt Nr.	TD_JP_C11_DE A-11/2024	
DoP Nr.	CE_DoP_JP_C11_DE A-11/2024	



Antriebseinheit	Nennspannung Antrieb	Leistungsverbrauch Ruhestellung	Leistungsverbrauch Betrieb
MTAL	-	-	-
ONE T 24 FDC(U)(B)	24 V AC/DC (-10/+20%)	0,28 W	4,2 W
ONE T 24 FDCU ST	24 V AC/DC (-10/+20%)	0,28 W	4,2 W
ONE T 230 FDC(U)(B)	230 V AC (-15/+15%)	0,57 W	4,2 W
ONE-X 24	24 V AC/DC (-10/+20%)	0,28 W	4,2 W
ONE-X 230	230 V AC (-15/+15%)	0,57 W	4,2 W
BFL24-T	24 V AC/DC	0,8 W	2,5 W
BFL24-T-ST	24 V AC/DC	0,8 W	2,5 W
BFL230-T	230 V AC	1,1 W	3,5 W

Zusätzlich sind die Herstellerangaben von BELIMO zu beachten!



TD_JP_C11_DE A-11/2024
 Download unter <https://www.pichlerluft.at/brandschutzklappen.html>

Version 11/2024



Ihr Partner/Installateur:

Für den Inhalt verantwortlich: J. Pichler Gesellschaft m.b.H. | Grafik und Layout: WERK1
 Fotos: Archiv J. Pichler Gesellschaft m.b.H. | Text: J. Pichler Gesellschaft m.b.H.
 Alle Rechte vorbehalten | Alle Fotos Symbolfotos | Änderungen vorbehalten | Version: 11/2024 GK