

KOMPAKT- LÜFTUNGSGERÄT LG 740



**KOMFORT
LÜFTUNG**



EU-Verordnung
1253/2014



EPREL gem. VO (EU)
Nr. 1369/2017

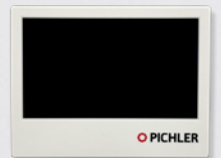

 **PICHLER**

Lüftung mit System.

Produktbeschreibung

Das Kompaktlüftungsgerät LG 740 besteht aus einem kompakten, wärmebrückenfreien und wärmegeprägten Gehäuse aus verzinktem Stahlblech, pulverbeschichtet in RAL 9003.

Es verfügt über ein hocheffizientes Wärmerückgewinnungssystem mit Luft/Luft-Gegenstromwärmetauscher, optional mit Feuchterückgewinnung (Enthalpietauscher), einem automatischen 100-%igen Bypass und energiesparenden Radialventilatoren mit modernster EC-Motoren-Technologie.

Durch die folgenden Funktionen ist das Lüftungsgerät auch für die Verwendung in Schulklassen optimal geeignet. Die automatische temperatur- und zeitgesteuerte Nachtkühlfunktion wirkt sommerlicher Überwärmung entgegen und unterstützt die nächtliche Auskühlung des Baukörpers und Inventars.

Einsatzbereich

Das Kompaktlüftungsgerät LG 740 wird für die kontrollierte mechanische Be- und Entlüftung von Wohnhäusern, Wohnanlagen mit mehreren Einheiten,

Das Gerät kann über einstellbare Zeitprogramme oder mit einem Präsenzmelder (Aufpreis) gestartet werden. Die eigens entwickelte Kondensatvermeidungsfunktion in Kombination mit einem Enthalpietauscher und einem Feuchtesensor ermöglicht einen kondensatfreien Betrieb des Lüftungsgerätes. Systemintegrierte Schalldämpfer sorgen auch bei hohen Luftvolumenströmen für einen geräuscharmen Betrieb.

Die integrierte Luftvolumenstrommessung garantiert einen balancierten Betrieb auf der Zuluft- und Abluftseite bei konstantem Volumenstrom. Optional ist auch eine Erweiterung für eine Druckkonstant-Regelung erhältlich.

Als Luftfilter werden standardmäßig ODA-Filter ISO ePM1 55% in der Außenluft und ETA-Filter ISO Coarse 70% in der Abluft eingesetzt.

Büros und ähnlichen Anwendungen eingesetzt. Der Verwendungsbereich erstreckt sich zwischen einem einstellbaren Luftvolumenstrom

Die Regelung ist serienmäßig mit einer LAN Schnittstelle für die Internetanbindung ausgestattet. Der Filterwechsel kann werkzeuglos bei geschlossener Gerätefront durchgeführt werden.

Die Bedienung erfolgt einfach und intuitiv über die Bedieneinheit MINI oder TOUCH (optional) und bei Anschluss an das Internet über die Pichler-App. Die optionalen Erweiterungsmöglichkeiten um die CO₂-, Feuchte- und Raumtemperatursensoren ermöglichen einen bedarfsgesteuerten Lüftungsbetrieb. Das Kompaktlüftungsgerät LG 740 ist für die Standmontage in frostfreien Räumen geeignet.

Der Geräteaufbau entspricht den hygienischen Anforderungen der VDI 6022.

von 150 - 750 m³/h. Das LG 740 kann als dezentrales Lüftungsgerät auch in kleineren und mittelgroßen Unterrichtsräumen eingesetzt werden.



Aufbauskizze (Standmontage, linke Ausführung)

Abmessungen: (B x H x T) 1090 x 940 x 660 mm

Luftleitungsanschluss: 4 x Ø 200 mm

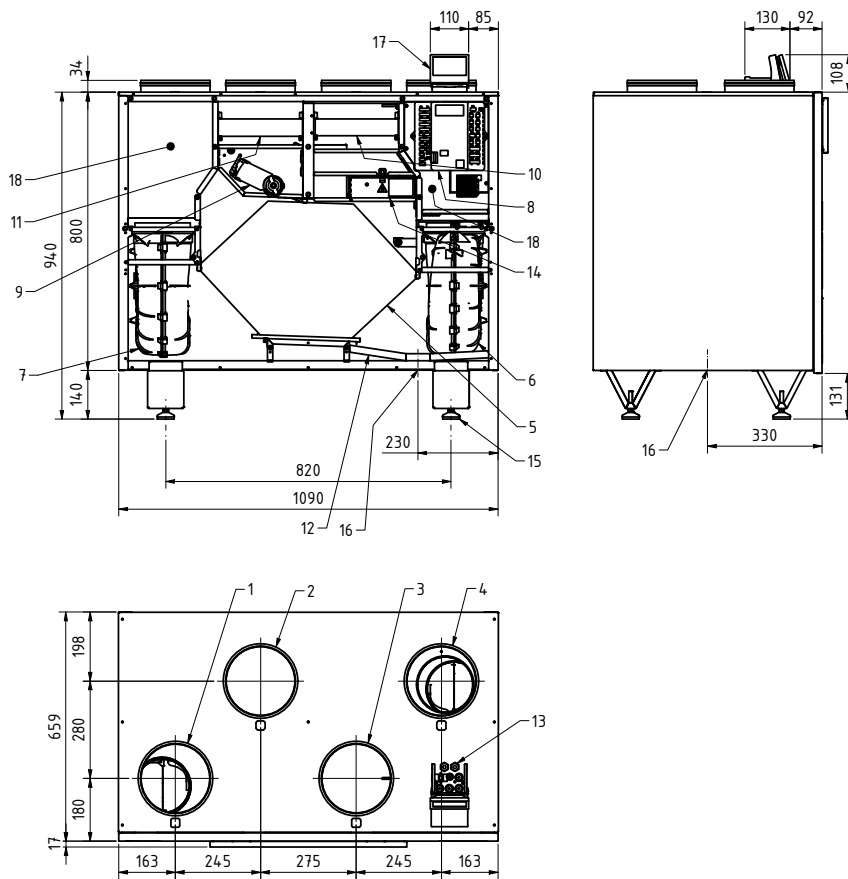

- 1 Zuluft DN200
- 2 Abluft DN200
- 3 Außenluft DN200
- 4 Fortluft DN200
- 5 Gegenstromwärmetauscher
(optional mit Feuchterückgewinnung)
- 6 Fortluftventilator
- 7 Zuluftventilator
- 8 Steuerung
- 9 Bypassklappenantrieb
- 10 ODA-Filter ISO ePM1 55%
- 11 ETA-Filter ISO Coarse 70%
- 12 Kondensatwanne
- 13 Kabeldurchführung
- 14 Elektrovorheizregister (optional)
- 15 höhenverstellbare Füße
- 16 Kondensatsutzen 1 1/4" AG
(verschlossen bei Schulklassengeräten)
- 17 Befestigungskonsolle für
Bedieneinheit MINI oder TOUCH
- 18 Integrierte Schalldämpfer
(Zu- und Fortluft)

Abbildung: LG 740 (linke Ausführung)



Aufbauskizze (Standmontage, rechte Ausführung)

Abmessungen: (B x H x T) 1090 x 940 x 660 mm

Luftleitungsanschluss: 4 x Ø 200 mm

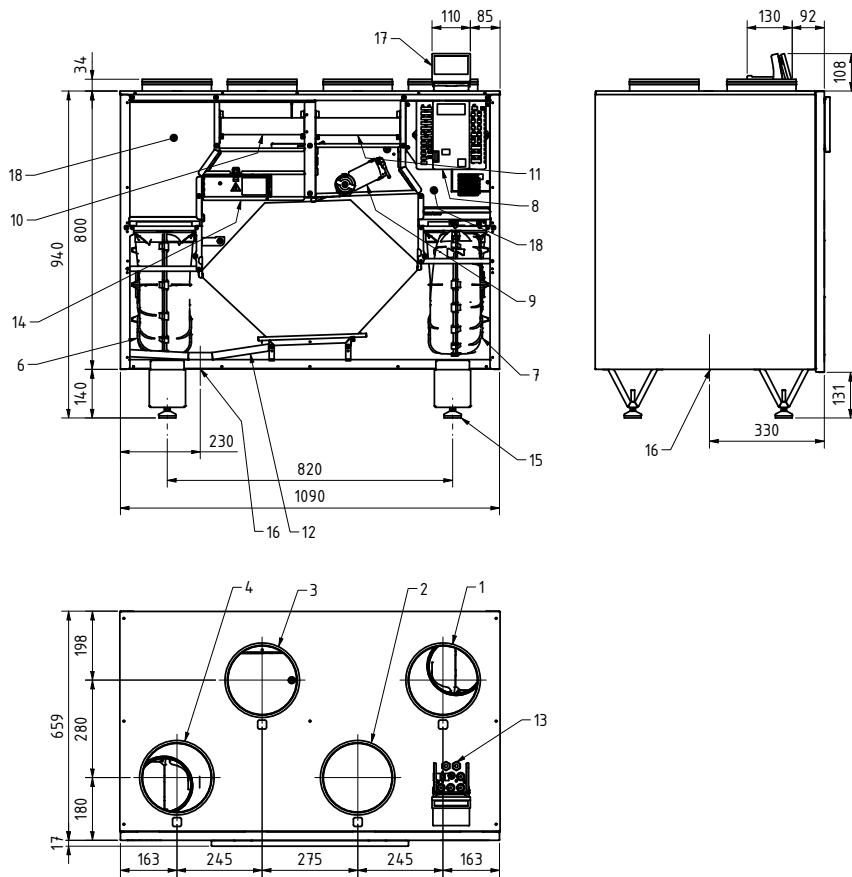





- 1 Zuluft DN200
- 2 Abluft DN200
- 3 Außenluft DN200
- 4 Fortluft DN200
- 5 Gegenstromwärmetauscher
(optional mit Feuchterückgewinnung)
- 6 Fortluftventilator
- 7 Zuluftventilator
- 8 Steuerung
- 9 Bypassklappenantrieb
- 10 ODA-Filter ISO ePM1 55%
- 11 ETA-Filter ISO Coarse 70%
- 12 Kondensatwanne
- 13 Kabeldurchführung
- 14 Elektrovorheizregister (optional)
- 15 höhenverstellbare Füße
- 16 Kondensatsutzen 1 ¼" AG
(verschlossen bei Schulklassengeräten)
- 17 Befestigungskonsolle für
Bedieneinheit MINI oder TOUCH
- 18 Integrierte Schalldämpfer
(Zu- und Fortluft)

Abbildung: LG 740 (rechte Ausführung)







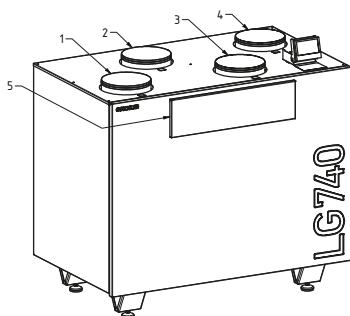
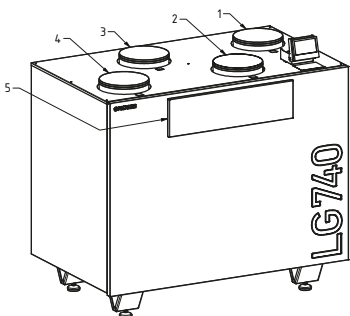



Ausführungsvarianten

LG 740

Ausführung LG 740	linke Ausführung	rechte Ausführung
Artikel Nr. ohne Vorheizregister	08LG740L	08LG740R
Artikel Nr. mit integriertem Vorheizregister und Bedieneinheit TOUCH (Standardgerät, höhere Lagerverfügbarkeit)	08LG740LVTOUCH	08LG740RVTOUCH
Artikel Nr. mit integriertem Vorheizregister	08LG740LV	08LG740RV
Artikel Nr. mit Enthalpietauscher	08LG740LF	08LG740RF
Artikel Nr. mit Enthalpietauscher und integriertem Vorheizregister	08LG740LFV	08LG740RFV
Artikel Nr. für Schulklassen, mit Enthalpietauscher, integriertem Vorheizregister, Bedieneinheit TOUCH, Raumsensor 07RTRHCO248401 und verschlossenem Kondensatanschluss (CO ₂ -geführter Betrieb möglich, kein Kondensatabfluss notwendig)	08LG740LFVSK	08LG740RFVSK
 1 Zuluft  2 Abluft  3 Außenluft  4 Fortluft 5 Filterrevision		

Übersicht Energieeffizienzklassen

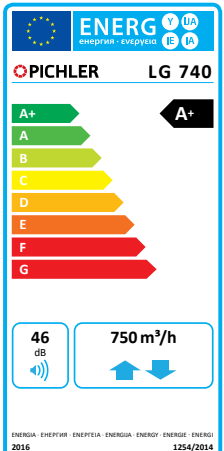
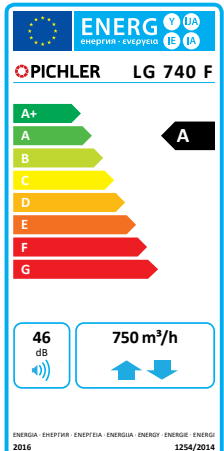
	LG 740 (V)	LG 740 F (V)
Handsteuerung		
Zeitsteuerung		
zentrale Bedarfssteuerung		
örtliche Bedarfssteuerung		
		



Download der Produktdatenblätter auf www.pichlerluft.at



Technische Daten

Gerätetype	LG 740 (V)	LG 740 F (V)
Wärmetauscher	Standard	Enthalpietauscher
Luftvolumenstrom min - max (einstellbar in 5 m ³ /h Schritten)	150 - 750 m ³ /h	150 - 750 m ³ /h

Kennwerte nach EN13141-7:2011		
Temperaturverhältnis $\eta_{\theta,SU}$ ^{1,2}	85,5 %	80,5 %
Temperaturverhältnis $\eta_{\theta,EX}$ ^{1,2}	77,4 %	72,5 %
Spezifische Eingangsleistung SEL ^{1,2}	0,20 Wh/m ³	0,20 Wh/m ³
Feuchteverhältnis n_{xSU}		70 %
äußere Leckage	< 1 %	
innere Leckage	< 1 %	

Klassifizierung Luftfilter gem. EN ISO 16890		
 ODA-Filter (Außenluft)	ISO ePM1 55%	
 ETA-Filter (Abluft)	ISO Coarse 70%	

Betriebsbedingungen		
zulässige Umgebungstemperatur (Aufstellort)	+5 bis +35 °C	
zulässige Betriebstemperatur (Außenluft)	-15 bis +35 °C	

Elektrik		
Elektrischer Anschluss	230 V / L/N/PE / 50 Hz / 16 A	
IP -Klassifizierung	IP40 bei angeschlossenen Luftleitungen	
Max. Leistung ohne VHR	400 W	
Max. Leistung mit VHR	2.800 W	

Materialien		
Innenteil	Polyethylen Dämmstoffe und Stahlblech verzinkt	
Gehäuse	Stahlblech verzinkt und pulverbeschichtet in RAL 9003	
Wärmetauscher	Gegenstromtauscher aus Aluminium	
Enthalpietauscher	Gegenstromtauscher aus Aluminium und Polymermembran	

Gehäuse		
Luftleitungsanschlüsse	4 x Ø 200 mm (Nippel mit SAFE Doppellippendichtung)	
Kondensatablauf	AG 1 1/4"	
Abmessungen (B x H x T)	1090 x 940x 660 mm	
Gewicht ohne optionales Zubehör	120 kg	

1) bei 70 % des max. Volumenstromes

2) gemäß Berechnungsgrundlage nach der prEN13171-7:2018 bezogen auf Lufttemperatur 20 °C



AKUSTISCHE ANGABEN

LG 740		Pos.	Gehäuseabstrahlung			Außenluftstutzen			Zuluftstutzen			Fortluftstutzen			Abluftstutzen		
		m³/h	300	525	750	300	525	750	300	525	750	300	525	750	300	525	750
		Pa	50	50	100	50	50	100	50	50	100	50	50	100	50	50	100
Bandmittenfrequenz	125 Hz	L _y in dB	48	46	49	45	46	53	60	53	60	57	53	61	49	47	54
	250 Hz		41	54	62	40	59	59	53	69	77	48	62	76	41	58	60
	500 Hz		37	44	51	37	47	54	47	57	64	45	57	65	36	46	54
	1000 Hz		23	35	43	29	42	50	38	49	57	37	47	57	29	40	49
	2000 Hz		21	29	37	23	39	48	31	44	53	28	43	53	20	33	42
	4000 Hz		14	14	25	16	29	41	20	37	48	18	34	47	16	23	34
	8000 Hz		10	14	21	16	19	32	17	30	44	16	26	43	16	17	25
	Summe L _{WA} in dB(A)		38	46	56	38	51	57	50	61	71	47	56	70	39	50	56

Anmerkung: Toleranzen für Schalldaten ± 2 dB, gemessen nach EN ISO 9614-2

Kennlinie externe Druckerhöhung – Luftvolumenstrom

Die dargestellten Kennlinien sind für die Geräteausführung mit ODA-Filter ISO ePM1 55% (Außenluft) und ETA-Filter ISO Coarse 70% (Abluft) gültig. Die angegebene Gesamtleistung berücksichtigt die Leistungsaufnahme für die beiden

Ventilatoren in der Zu- und Fortluft sowie die Leistungsaufnahme der Steuerung. **Hinweis:** Im Bypassbetrieb kann abhängig vom installierten Luftleitungssystem der maximale Luftvolumenstrom eventuell nicht erreicht werden.

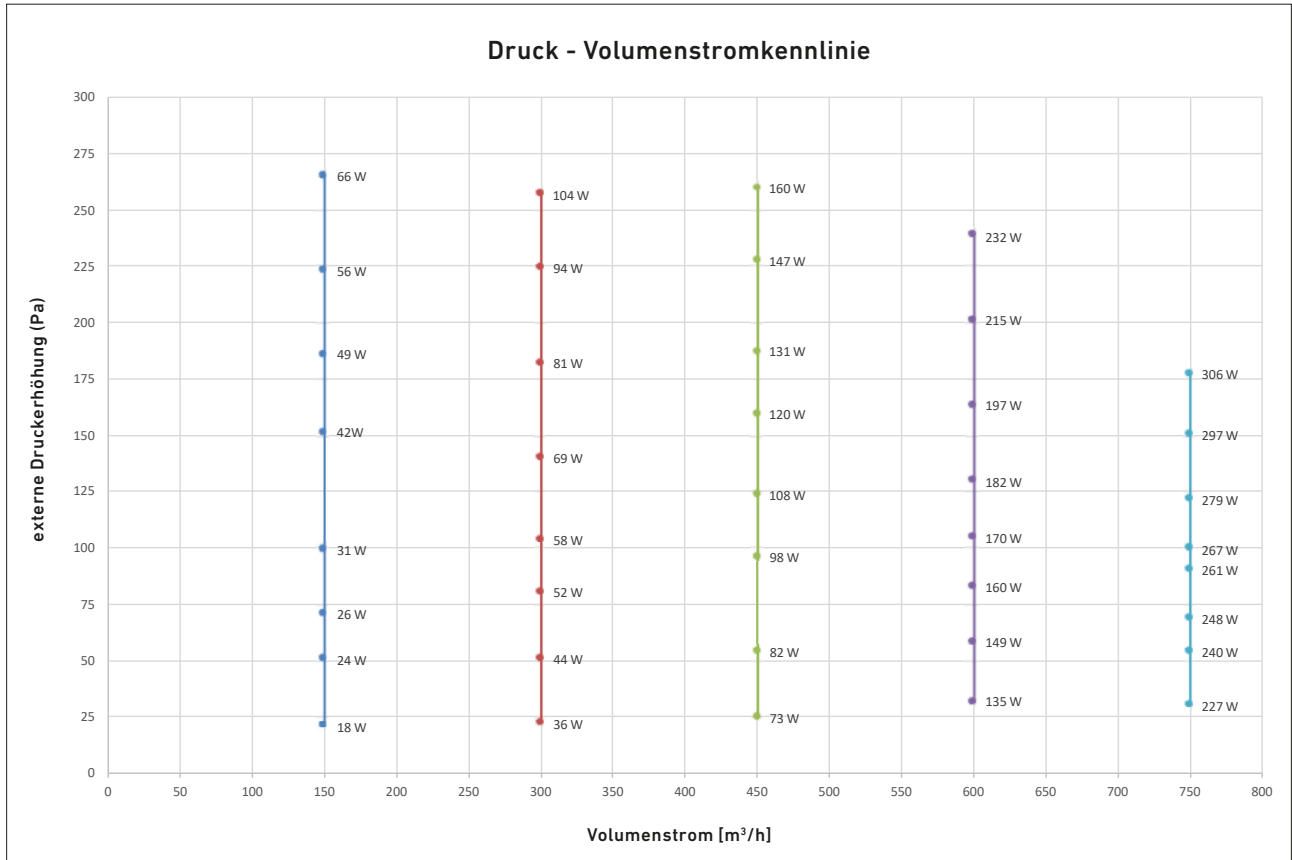

Hygienezertifikat

Die Ausführung entspricht den Anforderungen an die Hygiene gemäß den Vorgaben der VDI 3803, SWKI VA104-01 und ÖNORM H 6021 entsprechend durchgeführt

hygienischer Begutachtungen. Sicherheitstechnische Überprüfung mit ÖVE-Kennzeichnung gemäß Prüfbericht.

Hygiene-Institut des Ruhrgebiets

Institut für Umwelthygiene und Toxikologie
Direktor: Dr. Thomas-Benjamin Seiler
Träger: Verein des Hygiene-Instituts des Ruhrgebiets e.V.



Hygiene-Institut · Postfach 10 12 55 · 45812 Gelsenkirchen

Besucher-/Paketanschrift:
Rotthäuser Str. 21, 45879 Gelsenkirchen

Zentrale (0209) 9242-0
Telefax (0208) 9242-222
Internet www.hyg.de

Unser Zeichen: W-386099-24-Zd
Ansprechpartner: B. Zeidler

Gelsenkirchen, 08.05.2024

Prüfzeugnis

zur Hygiene – Konformitätsprüfung zu den konstruktiven Anforderungen ausgewählter Regelwerke

Prüfstelle: Hygiene Institut des Ruhrgebiets
Institut für Umwelthygiene und Toxikologie
Rotthäuser Straße 21
45879 Gelsenkirchen

Prüfgegenstand: „LG 740“

Hersteller: J. Pichler Lufttechnik Gesellschaft m.b.H.
Karlweg 5
A-9021 Klagenfurt
Österreich



Grundlage der Prüfung: ✓ VDI 6022, Blatt 1 (01/2018) ✓ ÖNORM H 6021 (01/2023)
✓ SWKI VA104-01 (01/2019)

Gültigkeitszeitraum: 5 Jahre 05/2024 – 05/2029

Gutachten: W-386099-24-Zd

Zusammenfassend kann festgehalten werden, dass der überprüfte „LG 740“, soweit im Gutachten W-386099-24-Zd dargestellt, mit den Anforderungen der o.g. Regelwerke konform ist.

(B. Zeidler)

Sachgebietsleiter, Abteilung Hygienische Gebäudetechnik

(J. Rolle B. Eng.)

Sachbearbeiter, Abteilung Hygienische Gebäudetechnik

ausgestellt am 08.05.2024, Gelsenkirchen

Im Rahmen der Hygiene-Konformitätsprüfung wurden die hygienerelevanten Anforderungen der o.g. Regelwerke geprüft. Anforderungen anderer Regelwerke, auf welche die o.g. Regelwerke verweisen wurden nicht geprüft. Ferner umfasst die Hygiene-Konformitätsprüfung keine toxikologischen und sensorischen Prüfungen der eingesetzten Materialien.

Träger: Verein des Hygiene-Instituts des Ruhrgebiets e.V., Vereinsregister: VR 519 Amtsgericht Gelsenkirchen, USt-ID: DE125018356
Vorstand: Prof. Dr. Jürgen Kretschmann (Vorsitzender), Stadträtin Andrea Henze, Joachim Lächte, Dr. Frank Obenaus, Dr. Thomas-Benjamin Seiler (geschäftsführ. Vorstand), Dr. Dirk Waider





Bedieneinheit TOUCH



Bedieneinheit MINI

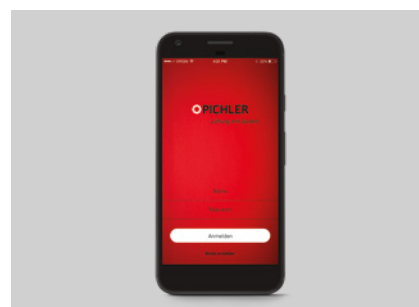

Pichler-App

Betrieb

BYPASS FÜR WÄRMETAUSCHER

Der 100-%ige Bypass wird in Abhängigkeit von der gemessenen Abluft- und Außenlufttemperatur gesteuert. Dadurch kann im Sommer der Wärmetauscher umgangen und die kühlere Außenluft direkt in den Wohnraum eingebracht werden.

STEUERUNG

Die Steuerung ist bereits serienmäßig mit einer Vielzahl von Funktionen ausgestattet. Dazu zählen eine Modbus RTU-Schnittstelle für die Anbindung an eine Gebäudeleittechnik. Bei Bedarf kann über ein optionales Gateway auch eine Kommunikation zu einem KNX-Bussystem erfolgen. Für eine bedarfsgeführte Luftvolumenstromregelung können zusätzlich CO₂- und Feuchte-Sensoren an die Steuerung angeschlossen werden. Die Bedienung erfolgt serienmäßig über die Bedieneinheit Mini oder Touch (optional).

BEDIENEINHEIT MINI

Die Bedieneinheit MINI dient zur Ansteuerung des Lüftungsgerätes. Sie ist einfach zu bedienen und erlaubt die Einstellung der Lüftungsstufen, die Umschaltung zwischen Sommer- und Winterbetrieb, die Einstellung eines Grundvolumenstromes etc. Weiters werden der Betriebszustand, der Filterwechsel und eventuell auftretende Störungen angezeigt. Zur Standardausstattung zählt die USB-Schnittstelle in der Bedieneinheit. Die Montage erfolgt in einer Unterputzdose oder am Lüftungsgerät, an der Befestigungskonsole.

BEDIENEINHEIT TOUCH

Die Bedieneinheit mit 4.3" Farb-Touch-Display dient zur Ansteuerung des Lüftungsgerätes. Die Bedienung erfolgt einfach und intuitiv. Auf einfachste Weise können die wichtigsten Einstellungen vorgenommen und informative Werte abgelesen werden. Die einfache Bedienung ermöglicht eine automatische oder manuelle Einstellung der Lüftungsstufen. Im Automatikbetrieb arbeitet das System nach

programmierbaren Zeitprogrammen, Feuchte- oder CO₂-Regelungen vollautomatisch, im manuellen Betrieb kann z. B. die Lüftungsstufe individuell erhöht werden (Stoßlüftung). Weitere Funktionen sind die Umschaltung zwischen Sommer- und Winterbetrieb sowie die Einstellung der Volumenströme. Es werden der Betrieb, Temperaturen, ein erforderlicher Filterwechsel und eventuelle Störungen in Klartext angezeigt. Die Bedieneinheit verfügt auch über einen integrierten Temperatursensor, der bei Bedarf als Raumtemperaturfühler verwendet werden kann. Die Montage erfolgt auf einer Unterputzdose (nicht im Lieferumfang enthalten) oder mittels der schwenkbaren Konsole auch direkt am Kompaktlüftungsgerät.

Vorteile der Regelung:

- Einfache Darstellung der aktuellen Betriebsparameter
- Individuell einstellbare Luftmengen
- Zeit- und Wochenprogramm (nur bei TOUCH)

Artikel	Artikelnummer
Bedieneinheit MINI, montiert am Gerät, im Gerätepreis enthalten	08LGMINI740B
Bedieneinheit MINI als Ersatzteil	08LGMINI350450
Bedieneinheit TOUCH, montiert am Gerät	08LG740TB
Bedieneinheit TOUCH als Ersatzteil	08LG350450T

EINFACHE BEDIENUNG MIT PICHLER-APP

Benutzerfreundlich: Mit der kostenlosen Smartphone App für Android und iOS kann das Kompaktlüftungsgerät einfach bedient werden, egal ob von Zuhause oder von unterwegs aus.

FERNZUGRIFF / PICHLER CONNECT

Betriebssicherheit: Der Fernzugriff ermöglicht bei eventuellen Störungen für den Pichler Kundendienst schnelle Reaktionen bei geringem Aufwand.





CO₂-Sensor



Raumtemperatur-, Feuchte- und CO₂-Sensor mit Modbus Kommunikation

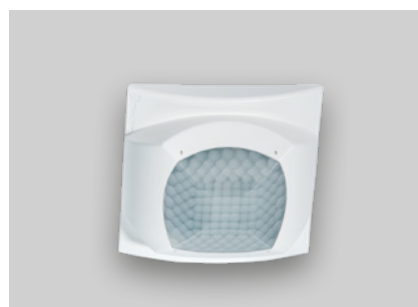

Präsenzmelder

Bedarfsgeführte Lüftungsregelung

CO₂-, Feuchte- und Raumtemperatursensoren für die bedarfsgeführte Lüftungsregelung. Das Lüftungsgerät erhöht bzw. senkt die Luftmengen automatisch in Abhängigkeit der Raumluftqualität. Der Sensor im Aufputzgehäuse ist für die Wandmontage geeignet.

CO₂-SENSOR

Farbe: weiß

Abmessungen: B x H x T = 85 x 85 x 35 mm

Umgebungstemperatur: 10-50°C

Messbereich: 0-2000 ppm

Versorgungsspannung der Sensoren: 24V AC/DC

Führungssignal: 0-10 V

Artikel	Artikelnummer
CO ₂ -Sensor	07RCO248330

FEUCHTESENSOR

Farbe: weiß

Abmessungen: B x H x T = 85 x 85 x 35 mm

Umgebungstemperatur: 0-60°C (nicht kondensierend)

Messbereich: 0-100 % RH

Versorgungsspannung der Sensoren: 24V AC/DC

Führungssignal: 0-10 V

Artikel	Artikelnummer
Feuchtesensor	07RHF49360

RAUMTEMPERATURSENSOR

Art des Raumtemperatursensors: NTC 10k

Abmessungen: B x H x T = 85 x 85 x 35 mm

Artikel	Artikelnummer
Raumtemperatursensor	07RTF49357

RAUMTEMPERATUR-, FEUCHTE & CO₂-SENSOR MIT MODBUS KOMMUNIKATION

Farbe: weiß

Abmessungen: B x H x T = 70 x 70 x 30 mm

Messbereich: 400-2000 ppm, Genauigkeit: ±(30 ppm + 3 %)

Messbereich Temperatur: 0-45°C, Genauigkeit: ±3 %

Messbereich: 11-89 % RH, Genauigkeit: ±3 %

Versorgungsspannung der Sensoren: 12-24 VDC

Artikel	Artikelnummer
Raumtemperatur-, Feuchte- und CO ₂ -Sensor mit Modbus Kommunikation (Modbus Kabel nicht im Lieferumfang enthalten)	07RTRHC0248401

PRÄSENZ- UND BEWEGUNGSMELDER FÜR UNTERPUTZ-, AUFPUTZ- UND DECKENMONTAGE

Der UP-Präsenzmelder für Deckenmontage ist ideal für Präsenzbereiche in Büros, Sitzungszimmern, Aufenthaltsräumen, Kellerräumen etc.

Technische Daten:

Spannung: 230 V AC

Potenzialfreier Schließer 10 A

ERFASSUNGSBEREICH:

Deckenhöhe: 3 m

2 Erfassungsbereiche: Präsenzmelder: erfasst sitzende oder andere ruhende Tätigkeiten = (4x4) m. Bewegungsmelder:

erfasst Bewegungen von körperwarmen Objekten = (8x8) m.

Erfassungsbereich: 360°

Schutzart: IP40 Innenmontage

Abmessungen sichtbar: B x H x T: 88 x 88 x 35 mm

Abmessungen: B x H x T: 84 x 84 x 35,1 mm

Artikel	Artikelnummer
Präsenzmelder	07UPPM360





Modbus/MiWi-Gateway



Drahtloser Raumtemperatur-, und Feuchtesensor mit/ohne CO₂ für Aufputz



Modbus/KNX-Gateway

DRAHTLOSE RAUMTEMPERATUR-, FEUCHTE- UND/ODER CO₂-SENSOREN MIT MODBUS/MIWI KOMMUNIKATION FÜR DIE BEDARFSGEFÜHRTE LÜFTUNGSREGELUNG.

Das Modbus/MIWI-Gateway ist ein Empfänger für drahtlose Sensoren und kommuniziert über 0-10V Ausgang oder über ModBus. Der Empfänger wird in einer externen Box für den Anschluss an das Lüftungsgerät geliefert. Der Empfänger sollte außerhalb des Lüftungsgerätes montiert werden, da dies den besten Empfang des Signals von den Funksensoren gewährt. Die Messungen der Funksensoren werden über MiWi an den Empfänger gesendet. Die Reichweite beträgt unter normalen Umständen ca. 20m, welches durch Einrichten von Repeatern erweitert werden kann. Die Sensor- und Netzwerknummer kann einfach mit dem DIP-Schalter unter dem Deckel eingestellt werden. Wenn ein 0-10V-Signal verwendet wird, kann nur das Signal eines Sensors empfangen werden. Über ModBus können bis zu 6 Funksensoren angeschlossen werden.

MODBUS/MIWI-GATEWAY

Abmessungen: B x H x T = 138 x 64 x 30 mm
Anzahl von regelbaren Funksensoren mittels ModBus Ausgang: bis zu 32
Anzahl von regelbaren Funksensoren mittels 0-10V Ausgang: 1
Anzahl 0-10V Ausgänge: 4
Zusätzliches Interface: MiWi Mesh 868MHz
IP-Schutzart: IP 20
Versorgungsspannung: 15 – 24VDC
Umgebungstemperatur bei Betrieb: 0 – 40°C

Artikel	Artikelnummer
Modbus/MiWi-Gateway	07GATEWAYMIWI

DRAHTLOSER RAUMTEMPERATUR- UND FEUCHTESENSOR FÜR AUFPUTZ

Abmessungen: B x H x T = 85 x 85 x 30 mm
Versorgungsspannung: Batterie 3 x1,5V Alkaline AA
Batterielebensdauer: bis zu 4 Jahren
Fühler-Genauigkeit Temperatur: 2 %
Messbereich: 0 – 40°C
Fühler-Genauigkeit Luftfeuchtigkeit: 4 %
Messbereich: 0 – 80 % RF
IP Schutzart: IP 22
Umgebungstemperatur bei Betrieb: 0 – 40°C

Artikel	Artikelnummer
Drahtloser Raumtemperatur- und Feuchtesensor für Aufputz	07MIWIRTRH

DRAHTLOSER RAUMTEMPERATUR-, FEUCHTE UND CO₂-SENSOR FÜR AUFPUTZ

Abmessungen: B x H x T = 85 x 85 x 30 mm
Versorgungsspannung: Batterie 3 x1,5V Alkaline AA
Batterielebensdauer: bis zu 2 Jahren
Fühler-Genauigkeit Temperatur: 2 %
Messbereich: 0 – 40°C
Fühler-Genauigkeit Luftfeuchtigkeit: 4 %
Messbereich: 0 – 80 % RF
Fühler-Genauigkeit CO₂: 0 – 2000ppm
Messbereich: 0 – 10000ppm
IP Schutzart: IP 22
Umgebungstemperatur bei Betrieb: 0 – 40°C

Artikel	Artikelnummer
Drahtloser Raumtemperatur-, Feuchte und CO ₂ -Sensor für Aufputz	07MIWIRTRHCO2

MODBUS/KNX-GATEWAY

Das Modbus/KNX Gateway ermöglicht die Anbindung des Lüftungsgerätes an ein KNX-Bussystem. Dabei dient das Gateway als Bindeglied zwischen den beiden Bussystemen. Es ist dabei immer der Master am Modbus. Auf der KNX Seite hingegen, verhält es sich wie ein gewöhnliches KNX TP-1 Gerät. Dies ermöglicht eine zentrale Steuerung und Überwachung des Lüftungsgerätes durch ein KNX-System. Um die Konfiguration zu erleichtern, stehen für viele Lüftungsgeräte ETS-Vorlageprojekte als Download zur Verfügung.

Abmessungen: L x B x T = 18 x 100 x 60 mm
Montage: Hutschiene oder Wand
Zulässige Umgebungstemperatur: -5 – 45 °C
Zulässige Feuchte: 5 – 93 % nicht kondensierend
Schutzart: IP20
Spannung: 12...24V DC
Schnittstellen: Ethernet, EIA-485, KNX-TP1

Artikel	Artikelnummer
Modbus/KNX-Gateway	08KNXGAB

BACNET-GATEWAY

Das BACnet-GATEWAY ermöglicht die Anbindung des Schulklassenstandgerätes LG 1000 SKS an ein BACnet-Bussystem. Dabei dient das Gateway als Bindeglied zwischen den beiden Bussystemen.

Artikel	Artikelnummer
BACnet-GATEWAY	08BACGAES2020





Externes duales Drucksensorset

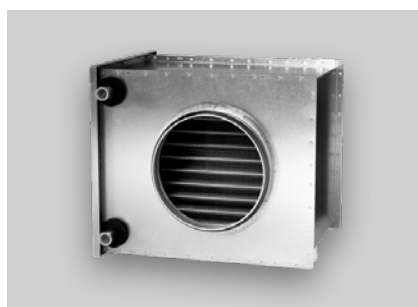

Warmwasserheizregister



Elektroheizregister für Rohreinbau

Zubehör

ERSATZFILTER

Sorgen bei regelmäßigem Austausch für eine einwandfreie Hygiene und Luftqualität, sowie für die Funktionstüchtigkeit und effiziente Betriebsweise des Gerätes.

Artikel	Artikelnummer
ETA-Filter ISO Coarse 70% (Abluft)	40LG0500025A
ODA-Filter ISO ePM1 55% (Außenluft)	40LG0500024A

EXTERNER DUALES DRUCKSENSORSET

Drucksensorik zur externen Montage inklusive Anschlusspaket. Dient zur Druck-Konstantregelung des Lüftungsgerätes.

Artikel	Artikelnummer
Externes duales Drucksensorset mit Modbus-Kommunikation	08LGDRUCKDUALSET

REGISTER FÜR DEN EINBAU IN DIE ZULUFTLEITUNG

Empfohlen unter 500 m ³ /h	
Artikel	Artikelnummer
Kombiregister (Kaltwasserregister) für Rohreinbau Ø 200 mm	01CWK200
Warmwasserheizregister für Rohreinbau Ø 200 mm	01VBC200
Zusätzlich für Wasserregister:	
3-Wegeventil DN15 KVS 1,00 mit Stellantrieb LR24ASR	07R30151SLR24ASR
Elektroheizregister für Rohreinbau Ø 200 mm	08CV20121MTXL
Kältemittel-Register (Heizen oder Kühlen) für Rohreinbau Ø 200 mm	01CWDX200
Zusätzlich für Kältemittel-Register:	
Koppelrelais mit Schraubklemmen 2W, 8A, 230VAC	40LG0400100A

Empfohlen über 500 m ³ /h	
Artikel	Artikelnummer
Kombiregister (Kaltwasserregister) für Rohreinbau Ø 250 mm	01CWK250
Warmwasserheizregister für Rohreinbau Ø 250 mm	01VBC250
Zusätzlich für Wasserregister:	
3-Wegeventil DN15 KVS 1,00 mit Stellantrieb LR24ASR	07R30151SLR24ASR
Elektroheizregister für Rohreinbau Ø 250 mm	08CV25181MTXL
Kältemittel-Register (Heizen oder Kühlen) für Rohreinbau Ø 250 mm	01CWDX250
Zusätzlich für Kältemittel-Register:	
Koppelrelais mit Schraubklemmen 2W, 8A, 230VAC	40LG0400100A

EXTERNER KABELTEMPERATURFÜHLER

NTC-Thermistor Sensor mit Metallhülse notwendig für den Betrieb der Register, die in die Zuluftleitung eingebaut werden.

Artikel	Artikelnummer
NTC-Thermistor Sensor, Länge 2 m	40LG041920

FÜHLER MONTAGESSET

Für die Befestigung und Montage von Fühlern mit einem Durchmesser von Ø 3,5 bis 8 mm. Das Set ist für den Einsatz in Rundrohren und Kanälen in Innenräumen konzipiert.

Artikel	Artikelnummer
Fühler Montageset	07FMSET8

KONDENSATSIPHON

Kondensatsiphon DN40 mit senkrechtem Anschluss 5/4", Wassergeruchsverschluss (60 mm) und mechanischer Geruchssperre.

Artikel	Artikelnummer
Kondensatsiphon DN40 x 5/4"	40LG030620

KONDENSATHEBEANLAGE

Kondensatförderpumpe für Kondensat, das unterhalb des Abwasserkanals gesammelt wird oder nicht über ein natürliches Gefälle in die Kanalisation oder den Abfluss des Gebäudes gelangen kann. Die Hebeanlage ist steckerfertig ausgeführt und besteht aus Sammelbehälter, Pumpe mit zugänglicher Hydraulik sowie zwei Schwimmerschaltern.

Technische Daten:

Max. Pumpvolumen: 588 l/h

Max. Förderhöhe: 5,5 m

475 l/h Pumpvolumen bei 2 m Förderhöhe

Elektroanschluss mit Schuko-Stecker

Motorleistung: 75 W

Nennstrom: 0,65 A / Anschlussspannung 230V

B x H x T: 259 x 183 x 165 mm ~ 4,1 kg

Artikel	Artikelnummer
Kondensathebeanlage zum automatischen Fördern von Kondensat	02CONLIFT1



Zubehör

UMLENKSCHALLDÄMPFER

Eckiger Schalldämpfer mit einem Gehäuse aus verzinktem Stahlblech. Mit integrierten, effizienten und strömungstechnisch wie akustisch optimierten Umlenkschalldämpferkulissen mit Absorptions- und Resonanzelementen zur optimalen Schalldämpfung. Die Kulissen sind nicht brennbar und besitzen eine hochfeste, abriebsichere und feuchtigkeitsabweisende Oberfläche aus Glasseide. Das Gehäuse besitzt Luftanschlusstutzen mit einer doppelten Lippendichtung zur Steckmontage. Der Schalldämpfer kann direkt über dem Gerät platziert werden.

Material: Stahlblech verzinkt

Abmessungen: B x H x L = 240 x 380 x 1000 mm

Kulissen mit Oberfläche aus Glasseide

Luftanschluss: Ø 200 mm (System SAFE)

Dämpfung bei 250 Hz: 20 dB

Artikel	Artikelnummer
Umlenkschalldämpfer	08USD200G

ABSPERRKLAPPE

Absperrklappe, verzinkt mit doppelter Lippendichtung.

Artikel	Artikelnummer
Absperrklappe AKR Ø 200 mm mit MOTOR LF 230	02AKR200LF230
Absperrklappe AKR Ø 250 mm mit MOTOR LF 230	02AKR250LF230

Einbaubeispiel für Wohnanlage



Abb.: Beispiel für eine zentrale Systemlösung: Kompaktlüftungsgerät mit Druckkonstantregelung und Volumenstromreglern



Einbaubeispiel für Schulklasse

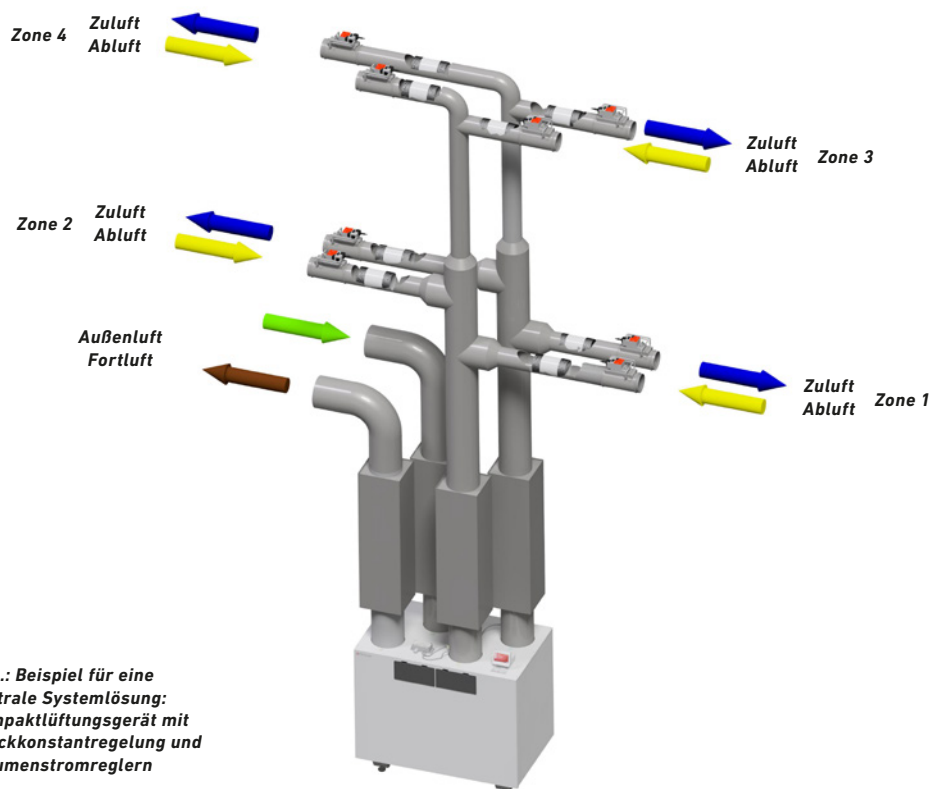
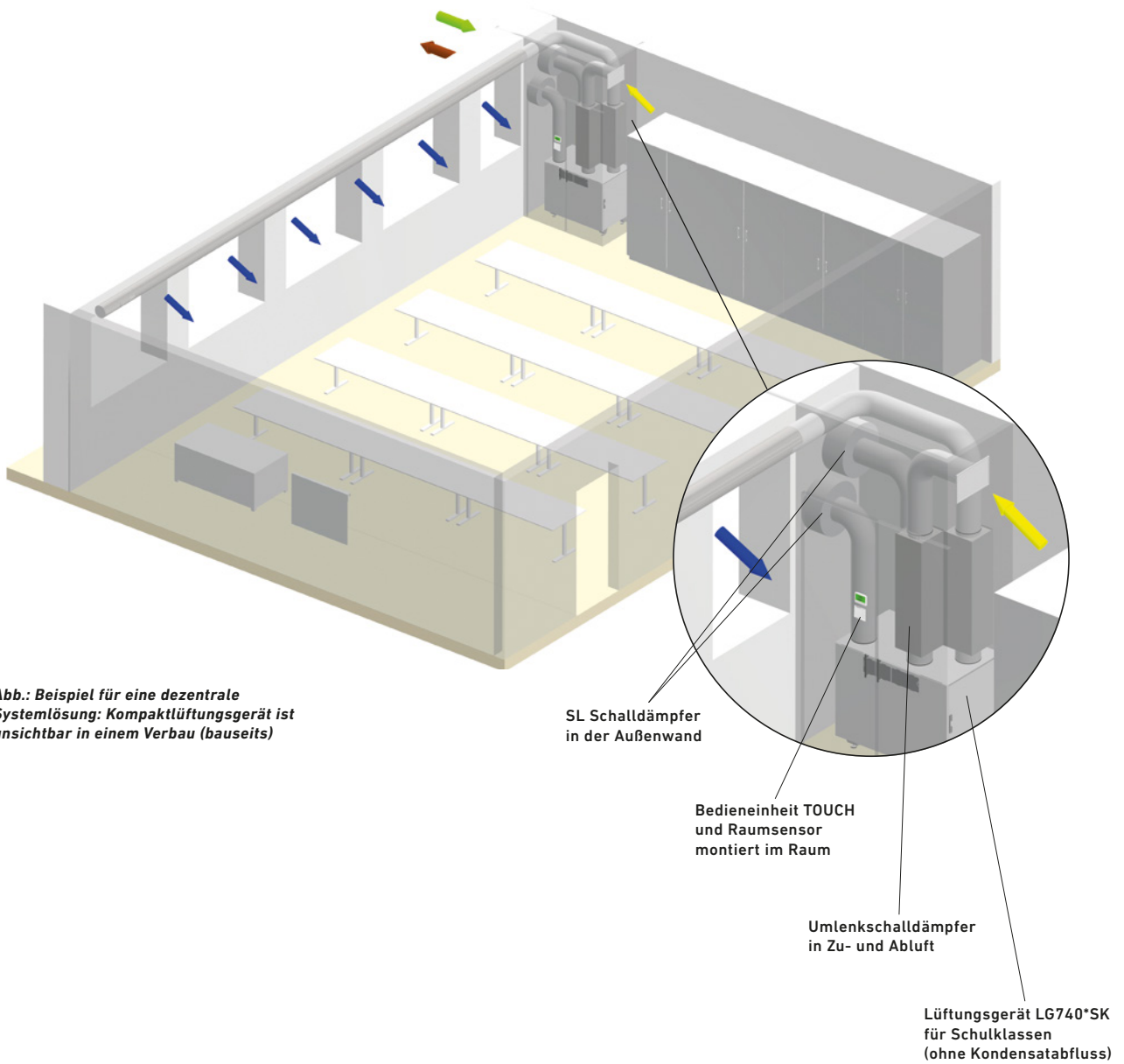

LG 740 auf einen Blick!

Ventilatoren:

Energiesparende Radialventilatoren in Gleichstromtechnik (modernste EC-Motoren-Technologie)

Gegenstromwärmetauscher:

Hocheffizientes Wärmerückgewinnungssystem mit Luft/Luft-Gegenstromwärmetauscher mit einem automatischen 100-%igen Bypass

Luftvolumenstrom:

Bis ca. 750 m³/h bei externer Pressung bis 150 Pa

Filter:

ODA-Filter ISO ePM1 55% in der Außenluft, ETA-Filter ISO Coarse 70% in der Abluft

Elektrovorheizregister für den

Frostschutz:

2400 W, mit stufenloser Regelung, optional

Gehäuse:

Aus verzinktem Stahlblech, pulverbeschichtet in RAL 9003 mit Wärmedämmung

Luftanschlüsse:

Linke und rechte Geräteausführung. ODA/EHA/SUP/ETA: je Ø 200 mm

Einbaulage:

Standmontage

Sommerumschaltung:

Integrierte 100-%ige Bypassklappe

Elektrischer Anschluss:

Steckerfertig geliefert

Bedienung:

Bedieneinheit MINI, TOUCH (optional) und bei Anschluss an das Internet (LAN Verbindung) über die Pichler-App

Optionale Druckkonstantregelung:

Externes duales Drucksensorset mit Modbus-Kommunikation

Service – Wartung – Inbetriebnahme

UNSER KOMPAKTLÜFTUNGSGERÄT LG 740 WURDE EXTERN GEPRÜFT VON

- TÜV SÜD München

UNSER KOMPAKTLÜFTUNGSGERÄT LG 740 IST GELISTET IN DER

- EPREL – Europäische Produktdatenbank für die Energieverbrauchs-kennzeichnung

UNSER KOMPAKTLÜFTUNGSGERÄT LG 740 ENTSPRICHT

- den hygienischen Anforderungen der VDI 6022

Hinweis:

In unserem Lieferprogramm finden Sie Gerätegrößen bis zu 10.000 m³/h sowie umfangreiches Zubehör.



**ErP 2018**

Erfüllt die Anforderungen an die Ökodesign-Richtlinie,
lt. EU-Verordnung 1253/2014.

**EPREL gem. VO (EU) Nr. 1369/2017**

Gemäß VO (EU) Nr. 1369/2017 – Energieverbrauchskennzeichnung,
Europäische Produktdatenbank, ist das Lüftungsgerät in der
EPREL-Datenbank gelistet.



klimaaktiv
Partner

PASSIVHAUS
Austria

Mitglied
NETZWERK
PASSIVHAUS
www.passivhaus.at

Für den Inhalt verantwortlich: J. Pichler Gesellschaft m.b.H. | Grafik und Layout: WERK1 Werbegraphik GmbH
Fotos: J. Pichler Gesellschaft m.b.H. | Text: J. Pichler Gesellschaft m.b.H.
Alle Rechte vorbehalten | Alle Fotos Symbolfotos | Änderungen vorbehalten | Version: 04/2025 de

PICHLER
Lüftung mit System.

J. PICHLER
Gesellschaft m.b.H.

ÖSTERREICH
9021 KLAGENFURT
AM WÖRTHERSEE
Karlweg 5
T +43 (0)463 32769

1100 WIEN
Doerenkampgasse 5
T +43 (0)1 6880988

office@pichlerluft.at
www.pichlerluft.at

PICHLER
Lüftungstechnik G.m.b.H

DEUTSCHLAND
86825 BAD WÖRISHOFEN
Altwaterstraße 23
office@pichlerluft.de
www.pichlerluft.de

PICHLER & CO d.o.o.
prezračevalni sistemi

SLOWENIEN
2000 MARIBOR
Cesta k Tamu 26
T +386 (0)2 46013-50
pichler@pichler.si
www.pichler.si

KLIMA DOP d.o.o.
klimatizacija i ventilacija

SERBIEN
11070 NOVI BEOGRAD
Autoput Beograd-Zagreb
bb (Blok 52 – prostor GP
„Novi Kolektiv“)
T +381 (0)11 3190177
office@klimadop.com
www.klimadop.com