

## Deflektorhaube - DF

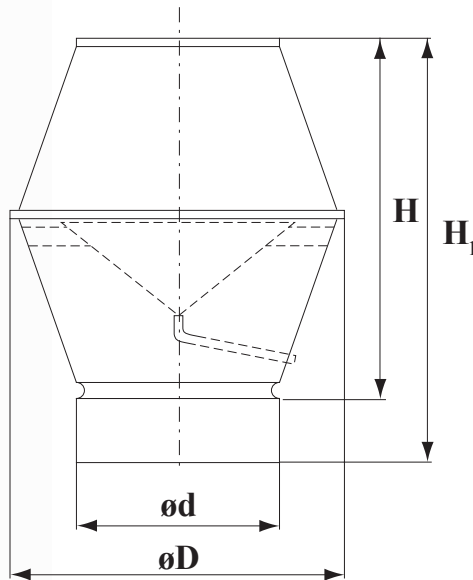

**Deflektorhaube DF** aus verzinktem Stahlblech inklusive Vogelschutzgitter und Regenwasserablauf. Auf Wunsch können die Deflektorhauben auch in Aluminium oder Edelstahl hergestellt werden.

Beschichtung in RAL-Farbe nach Wahl ist gegen Aufpreis möglich. Der Anschluss der Deflektorhaube ist als Übersteckmuffe ausgeführt und passt **über** das Anschlussrohr.

## Abmessungen

Type	Artikelnummer	ød (mm)	øD (mm)	H (mm)	H1 (mm)	L1 (mm)	Gewicht (kg)
Deflektorhaube ø 100 mm	11DF0100	100	180	240	315	75	0,90
Deflektorhaube ø 125 mm	11DF0125	125	220	290	365	75	1,20
Deflektorhaube ø 150 mm	11DF0150	150	260	310	385	75	1,40
Deflektorhaube ø 160 mm	11DF0160	160	290	350	425	75	1,80
Deflektorhaube ø 180 mm	11DF0180	180	320	400	475	75	2,55
Deflektorhaube ø 200 mm	11DF0200	200	340	480	555	75	3,10
Deflektorhaube ø 224 mm	11DF0224	224	370	520	595	75	4,20
Deflektorhaube ø 250 mm	11DF0250	250	400	580	655	75	4,90
Deflektorhaube ø 280 mm	11DF0280	280	450	640	735	95	6,10
Deflektorhaube ø 300 mm	11DF0300	300	470	680	775	95	6,85
Deflektorhaube ø 315 mm	11DF0315	315	520	760	855	95	7,65
Deflektorhaube ø 355 mm	11DF0355	355	610	850	945	95	12,60
Deflektorhaube ø 400 mm	11DF0400	400	670	940	1035	95	15,50
Deflektorhaube ø 450 mm	11DF0450	450	740	1030	1125	95	18,85
Deflektorhaube ø 500 mm	11DF0500	500	770	1120	1215	95	23,50
Deflektorhaube ø 560 mm	11DF0560	560	870	1200	1295	95	28,00
Deflektorhaube ø 600 mm	11DF0600	600	930	1300	1395	95	34,00
Deflektorhaube ø 630 mm	11DF0630	630	980	1400	1495	95	38,00
Deflektorhaube ø 710 mm	11DF0710	710	1210	1600	1770	170	50,00
Deflektorhaube ø 800 mm	11DF0800	800	1320	1700	1870	170	62,50
Deflektorhaube ø 900 mm	11DF0900	900	1480	1800	1970	170	75,00
Deflektorhaube ø 1000 mm	11DF1000	1000	1600	1800	1970	170	88,50
Deflektorhaube ø 1250 mm	11DF1250	1250	2250	1935	2105	170	118,00

## Druckverlust

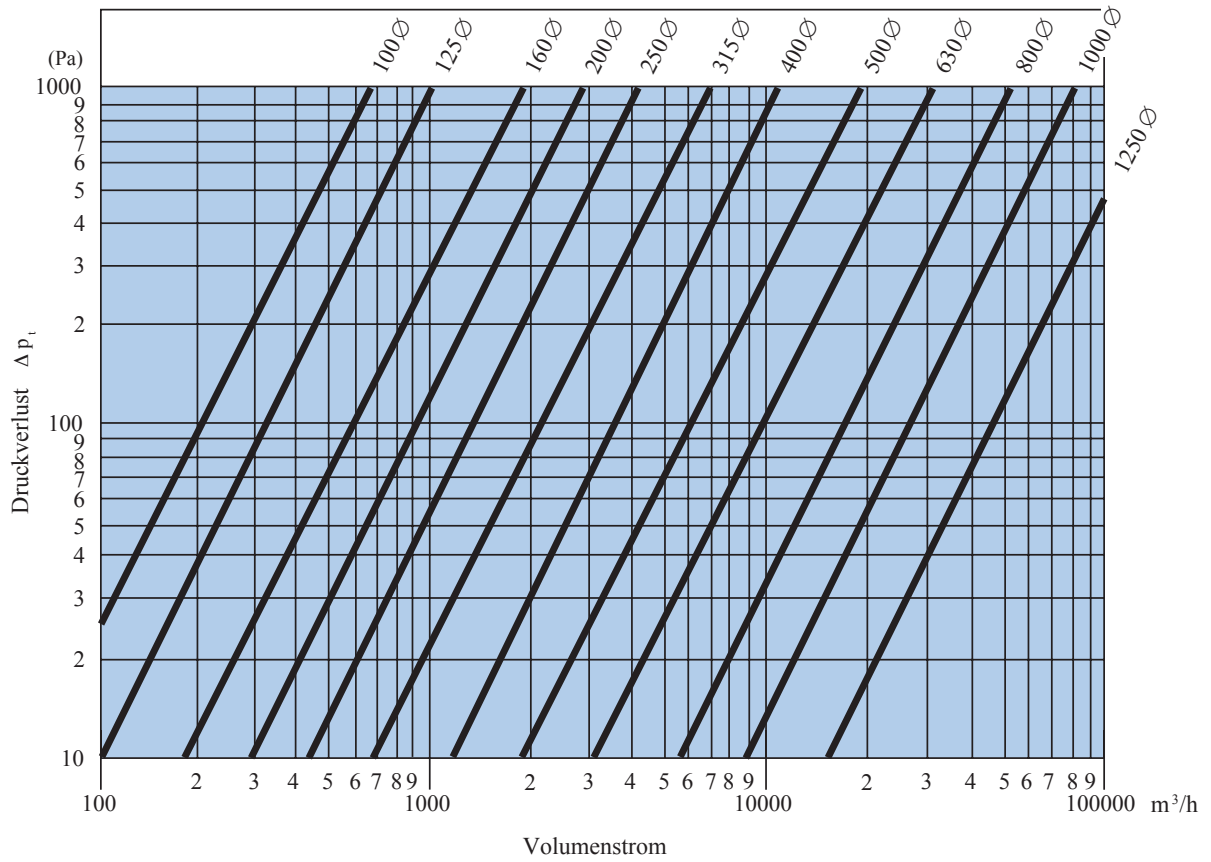

## Schalldaten

